

Pneumatische Drillmaschinen –
aufgesattelte und aufgelöste Ausführungen



Pneumatische Sätechnik vom Erfinder



Das Kverneland Accord Pneumatiksystem – Qualität, die man säen kann!



Die landwirtschaftliche Produktion steht heute vor der großen Herausforderung, Lebensmittel in konstanten Mengen bei gleichbleibend höchster Qualität zu einem Mindestpreis zu erzeugen. Dabei ist der Landwirt einer Vielzahl von Anforderungen ausgesetzt. Um trotz schwankender Nachfrage, steigender Preise, oft unklarer Rechtslage und unkalkulierbarem Wetter am Markt bestehen zu können, sind zwei Dinge Grundvoraussetzung: sorgfältige Planung und zuverlässige Technik.

Kverneland Accord ist seit mehr als 60 Jahren der verlässliche Partner der Landwirtschaft und setzt als Pionier immer neue Maßstäbe in der Landtechnik – zur Optimierung Ihres Ertrags und schließlich des Gewinns!

Eine perfekte Aussaat ist der erste Schritt zu hohen Erträgen. Hier entstandene Fehler können nur schwer korrigiert werden und verhindern eine gute Ernte bereits vor dem Feldaufgang. Kverneland Accord bietet mit seiner pneumatischen Aussaattechnik die Tech-

nologie, um in diesem Arbeitsschritt die Basis zu legen. Das Kverneland Accord-Pneumatiksystem garantiert eine maßgeschneiderte Präzisionsaussaat verschiedenster Feldfrüchte durch optimale Saatgutverteilung und Ablage. Jahrzehntelange Erfahrung der Konstrukteure und die Erkenntnisse aus über 60.000 verkauften Einheiten des Pneumatiksystems von Kverneland Accord finden sich in den Produkten wieder.

Zudem lebt Kverneland Accord bis heute seinen Slogan „Aus der Praxis – für die Praxis“!

Früher die Ersten –
heute die Besten!

Das Dosier- und Verteilsystem im Detail

Das zentrale Dosiergerät dosiert exakt jedes gewünschte Saatgutvolumen von 2 bis 380 kg pro Hektar.

Für die unterschiedlichen Korngrößen des jeweiligen Saatguts kann die Zellentiefe des Zellenrades stufenlos und ohne Werkzeug schnell verändert werden. Über eine Spindel wird ein Kern in das Zellenrad geschoben, der die Zellen ausfüllt und somit für Feinsaat flach und breit werden lässt. Damit ist ein gleichmäßiger Saatgutfluss, selbst bei kleinster Korngröße, über das zentrale Zellenrad gewährleistet.

Das vollständig gekapselte Zellenrad gibt das Saatgut gleichmäßig in den Luftstrom ab. In dem speziell konstruierten Diffusorrohr mit anschließendem Wellrohr entstehen Luftverwirbelungen, die das Saatgut gleichmäßig im Luftstrom verteilen und somit eine ausgewogene Zuleitung durch die einzelnen Förderleitungen zu den Säscharen sicherstellen. Je nach Modell befindet sich das Wellrohr mit Verteiler im Tank oder außerhalb des Tanks. Eine exzellente Querverteilung ist in beiden Fällen gewährleistet.

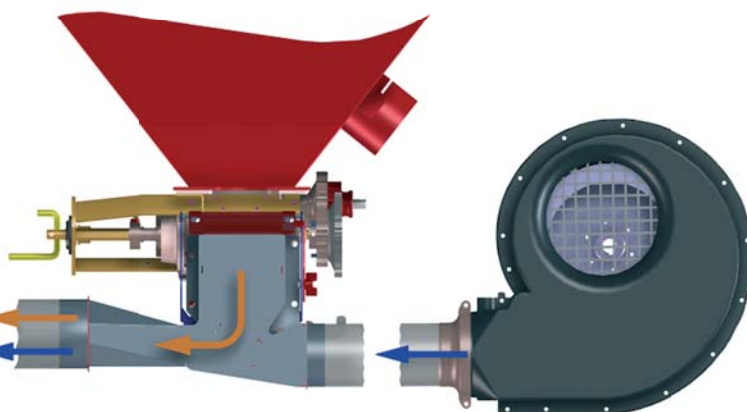

Einstellung für normales Saatgut

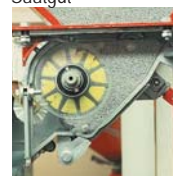

Einstellung für feines Saatgut (Kern eingeschoben)

Exakte Aussaatmengen

Die einfache Verstellbarkeit der Dosierzahnräder sowie die Ausrüstung für das Abwiegen (Auffangwanne, Sack und Waage) machen die Abdrehprobe zum Kinderspiel. Schnelles komfortables Abdrehen sorgt für optimale Kontrolle!



Halbseitenabschaltung

Die Halbseitenabschaltung von Kverneland Accord ermöglicht es, die Aussaat auf die halbe Arbeitsbreite zu reduzieren. Die Verteilung wird mit Hilfe einer Schraube auf Halbseitenaussaat umgestellt. Das Öffnen des Verteilerkopfes oder Tauschen des Deckels ist dabei nicht notwendig. Für die Nachrüstung muss lediglich der Verteilerdeckel ausgetauscht werden.

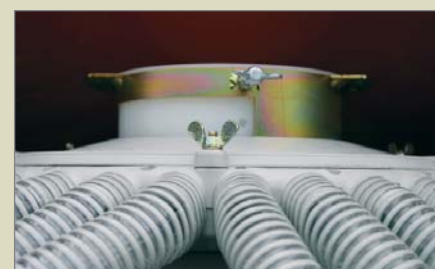

NEU

CX-II Scheibenschar

Leichtzünftig - Exakt - Effizient



Kosteneffizient und exakt

Das neu entwickelte Doppelscheibenschar CX-II von Kverneland garantiert nicht nur hohe Laufruhe, sondern auch eine exakte Ablagetiefe des Saatguts. Die Stahlscheibe hat einen flachen Anstellwinkel, so dass das Schar leicht in den Boden eindringen und eine Ablagetiefe von bis zu 6 cm mit geringerem Zugkraftbedarf erreichen kann. Mit einer vorgespannten Feder kann ein Schardruck von bis zu 35 kg erzielt werden. Auch bei höheren Fahrgeschwindigkeiten und Pflanzenrückständen wird so sicheres Arbeiten gewährleistet.

Neben dem großen Scharschritt von 445 mm für hohe Durchgänge sorgen schließlich die serienmäßigen Andruckrollen, deren Tiefe und Druck für optimalen Bodenschluss über ein Bolzen-Lochrastersystem eingestellt werden. Diese können durch einfaches manuelles Ausheben in Park- oder Schwimmposition gebracht werden, um schnell auf wechselnde Wetter- und Bodenbedingungen zu reagieren.

Das Scheibenschar CX-II steht für folgende Kverneland Modelle zur Verfügung: s-drill/s-drill PRO, i-drill PRO sowie DF1 und DF2.



CX-II Scheibenschar



CX Scheibenschar

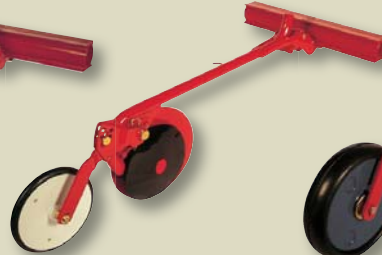

CX-Scheibenschar
mit schmaler Andruck-
rolle (26 mm)



CX-Scheibenschar
mit breiter Andruck-
rolle (65 mm)

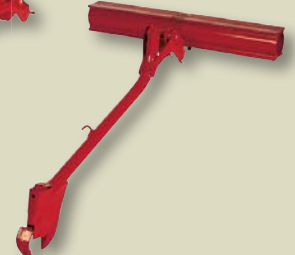

Schleppschar

So funktioniert es...

Die Stahlscheibe mit einem Scheibendurchmesser von 325 mm schneidet sehr laufruhig eine schmale Furche. Durch den flachen Schneidwinkel von nur 5,4° ist das Schar besonders leichtzügig, so dass der Zugkraftbedarf reduziert ist. Der benötigte konstante Druck, der das optimale Eindringen der Scheibe in den Boden gewährleistet, kann über eine Feder am Scharhebel auf bis zu 35 kg vorgespannt werden. In der Furche wird das Saatgut auf dem Furchengrund abgelegt. Durch die Kombination aus konvexer Stahlscheibe und flexibler Kunststoffscheibe funktioniert das CX-II Scheibenschar ohne Abstreifer und bietet damit dem Anwender eine hohe Kostenersparnis durch den Wegfall von Verschleißteilen. Zudem ist das komplette Schar wartungsfrei! Bodenschluss erhält das Saatgut - je nach Bodenbeschaffenheit mittels der Andruckrollen. Diese werden über ein Bolzen-Lochrastersystem eingestellt und können komplett ausgehoben oder aber in Schwimmstellung gebracht werden, um eine hohe Laufruhe insbesondere bei steinigigen Bedingungen zu gewährleisten. Bei bindigen Böden empfiehlt sich ein Abstreifer an der Andruckrolle, der optional erhältlich ist.

Schließlich folgt der Saatstriegel, der für eine gleichmäßige Einebnung und Saatgutbedeckung – auch bei höheren Mengen an Ernterückständen auf der Oberfläche sorgt.

Das patentierte **CX-Scheibenschar** erzielt sowohl bei trockenen als auch bei nassen Bedingungen hervorragende Ablageergebnisse.

Auch die CX-Schare bestehen aus konvexer Stahlscheibe und flexibler Kunststoffscheibe und funktionieren ohne Abstreifer.

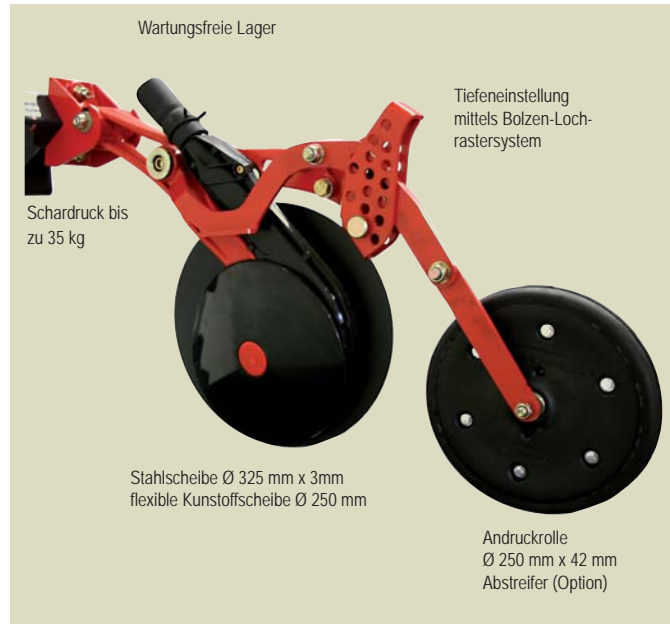

CX-II Schar mit fest eingestellter Andruckrolle

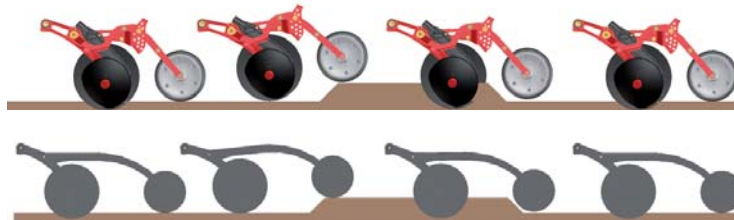

Fest eingestellte Andruckrollen verlieren zweimal die eingestellte Saattiefe. Ein weiter Abstand zwischen Schar und Andruckrolle wirkt sich zusätzlich negativ aus.

CX-II Schar mit flexibel eingestellter Andruckrolle

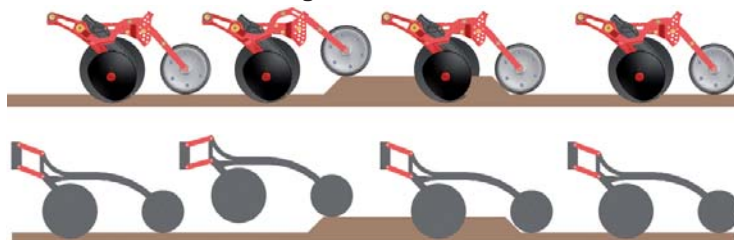

Die flexible Andruckrolle verliert nur einmal die eingestellte Saattiefe, wenn Hindernisse auf der Oberfläche liegen.

Für besondere ackerbauliche Bedingungen stehen optional schmale und breite Andruckrollen zur Verfügung. Diese können durch einfaches manuelles Ausheben in Parkposition gebracht werden, um schnell auf wechselnde Wetterbedingungen zu reagieren.

Das **Schleppschar** von Kverneland Accord ist besonders für die Saat nach dem Pflug geeignet und erlaubt Scharabstände zwischen 9,4 und 15 cm. Die Scharspitze aus speziellem Guss ist austauschbar. Zudem sind verschleißarme Scharspitzen aus Keramik erhältlich.

Kverneland Accord DA

Der Klassiker unter den pneumatischen Drillmaschinen



Alle Einstellungen am Dosiergerät erfolgen werkzeuglos.



Sichere Befüllung dank Beladestufe





DA 3,0 m in Kombination mit Saatbettkombination Access



Satteldreieck als Schnittstelle zur Kreiselegge



Im Tank liegender Verteilerkopf

Leichte Aufsattel-Drillmaschine für Kreiselegen, Zinkenrotoren und Kurzkombinationen (Arbeitsbreiten: 2,5 und 3,0 m).

Die Kverneland Accord DA ist die meistverkaufte pneumatische Drillmaschine für alle Bestellkombinationen. Das professionelle Einsteigermodell besticht durch einfache Handhabung und stabile Konstruktion in leichter Ausführung.

Durch die günstige Schwerpunktlage und das geringe Gewicht kann die Kverneland Accord DA selbst mit kleineren Schleppern mit niedriger Hubkraft gefahren werden. Sie lässt sich sowohl als Einzelgerät verwenden als auch in der aufgesattelten Variante mit einer Vielzahl von Bodenbearbeitungsgeräten kombinieren.

Das Dosiersystem wird mechanisch über das im bearbeiteten Boden laufende Spornrad angetrieben und befindet sich zentral und leicht zugänglich unterhalb des Tanks. Die-

ser fasst ein Volumen von 750 Liter und wird von einer UV- und wetterbeständigen Abdeckung geschlossen. Der Verteilerkopf befindet sich gut geschützt im Saatguttank. Die zwei breiten Beladestufen ermöglichen einen direkten Zugang zum Saatguttank und erlauben so ein sicheres, manuelles Befüllen. Die Standardmaschine ist mit einem Keilriemenantrieb für 1000 U/min ausgestattet. Bei Bedarf kann die Kverneland Accord DA auch mit einem hydraulischen Antrieb geliefert werden.

Mit Hilfe der Systeme FGS für die Fahrgassenschaltung und SIGNUS oder ESA für die elektronische Sämaschinenkontrolle kann eine exakte Fahrgassenführung erzielt werden. Die exakte Anschlussfahrt wird durch hydraulisch klappbare Spuranreißer gewährleistet.

Für die teilflächenspezifische Bearbeitung lassen sich Saatmengen mit dem optionalen elektrischen Sämaschinenantrieb ESA proportional steigern oder reduzieren.

Kverneland Accord s-drill

Mehr als nur eine Drille!



Unsere neuen Getreidedrillmaschinen s-drill und s-drill PRO verfügen über Details, die Ihnen die Arbeit erleichtern und die Aussaat zum Kinderspiel machen:



Benutzerfreundliches Tankdesign, guter Schutz des Saatgutes und Verteilerkopfes



Komfortable Tankentleerung



Abhängig von den Bodenverhältnissen können Druck und Winkel der Striegel manuell eingestellt werden.



Spornrad mit integrierter Bremse

Die Kverneland Accord s-drill ist die schwere Ausführung der DA. In Arbeitsbreiten von 3.00, 3.50 und 4.00 m ist die s-drill perfekt für anspruchsvolle Betriebe.

Dank des großen Tankvolumens von 1.050 Litern werden Rüstzeiten gering gehalten und die Schlagkraft optimiert. Er ist dank der breiten Beladestufe leicht zugänglich. Der innen liegende Verteilerkopf sowie das Saatgut sind dank des Tankdeckels aus Stahl vor Staub und Feuchtigkeit geschützt. Der robuste Tankdeckel kann vollständig geöffnet werden und ermöglicht so die problemlose Befüllung mit Frontlader, Big Bag oder Förderschnecke.

Die Drillmaschine s-drill kann dank universellem Kupplungsdreieck auch auf schon vorhandene Kverneland Kreiseleggen sowie andere Bodenbearbeitungsgeräte aufgebaut werden.

Eine hydraulische ScharschienenAushebung ist optional erhältlich. Die mechanische Schardruckverstellung ist Standard, die

hydraulische Version ist ebenfalls optional verfügbar.

Die verstärkten, hydraulisch klappbaren Spuranreißer sind überlastgesichert und sorgen für ein zuverlässiges Markieren der Anschlussfahrt auch unter schweren Bedingungen.

Die integrierte Spornradbremse blockiert das Spornrad und somit den Antrieb des Dosiergeräts, sobald die Maschine aus dem Boden gehoben wird, z.B. am Vorgewende. Somit wird ein Übersäen verhindert.

Die kompakte Bauweise der s-drill nah am Schlepper reduziert den Hubkraftbedarf der Maschine.



Universelles Kupplungsdreieck



Überlastsicherung des Spuranreißers

Kverneland Accord *s-drill* PRO

Stark, Sicher, Schlagkräftig!



Die s-drill PRO von Kverneland Accord verfügt über nahezu den gleichen Aufbau wie ihre Schwester s-drill, allerdings ist sie vollständig in der Kreiseleggen-Drillmaschinen-Kombination integriert. Außerdem kann das Tankvolumen auf maximal 1.500 Liter erhöht werden.

Die Scharschiene hängt, genau wie bei der i-drill PRO, direkt am Rahmen der Packerwalze. So wird sie, unabhängig von der Arbeitstiefe der Kreiselegge, automatisch konstant in der Tiefe geführt. Für einen Soloeinsatz der Kreiselegge kann die Sämaschine schnell und einfach abgekoppelt werden. Die Schnittstelle für die hydraulischen und elektrischen Verbindungen befindet sich im Turm der Kreiselegge.

Die Spuranreißer sind gut zugänglich auf der Kreiselegge montiert. In dieser Konsole ist auch die bequem zu bedienende parallel geführte Tiefenverstellung der Kreiselegge integriert.

Die s-drill PRO ist in Arbeitsbreiten von 3.0, 3.5 und 4.0 m erhältlich. Sie kann schnell in Transportstellung gebracht werden und ist für einen sicheren Straßentransport normgerecht beleuchtet.



Großartig im Feld - Sicher auf der Straße



Die Scharschiene hängt direkt am Rahmen der Packerwalze



Schnittstelle für hydraulische und elektrische Verbindungen im Turm der Kreiselegge



Die mechanische Schardruckverstellung ist Standard, die hydraulische Version ist optional erhältlich

Kverneland Accord *i-drill* PRO

Integriert, Innovativ, Intelligent



Die integrierte Lösung für flexible Säverfahren

Die Kverneland Accord i-drill PRO ist Bestandteil einer integrierten Kreiseleggen-Drillmaschinen-Kombination. Trotz des integrierten Konzeptes kann die Kreiselegge durch schnelles An- und Abkuppeln der Scharfschiene auch solo genutzt werden.

Der Saatguttank ist direkt auf dem Dreipunktbock der Kverneland NG Kreiselegge (Modelle NG-H und NG-S) montiert. Durch die Verlagerung des Verteilerkopfes auf die Scharfschiene bietet er bei Verwendung des optionalen Tankaufsatzes ein Fassungsver-

mögen von bis zu 1.800 Liter.

Der klappbare Tankdeckel kann vollständig geöffnet werden, so dass die Befüllung mit Frontlader, Big Bag oder Förderschnecke erfolgen kann. Die zwischen Tank und Verteilerkopf befindliche Belaststufe ermöglicht einen sicheren Zugang bei der Befüllung, zum Reinigen oder zur Wartung. Zudem verfügt der Tank über interne und externe Arbeitsbeleuchtung für einen sicheren Einsatz auch während der Dunkelheit.

Das Dosiergerät ist auf der linken Seite der Maschine angebracht. Durch diese von

Kverneland Accord patentierte Tankkonzeption ist es leicht zugänglich und sorgt für ein sicheres und komfortables Abdröhen der Drillmaschine. Die Grundausrüstung für das Abwiegen (Auffangwanne, Sack u. Waage) ist bei der Kverneland Accord i-drill PRO serienmäßig.

Der einstellbare Tankreservemelder befindet sich geschützt unter einem Sichtfenster, welches für Einstell- und Reinigungsarbeiten geöffnet werden kann. Zudem ermöglicht es die optische Kontrolle der Füllstandshöhe des Saatguts von der Traktorkabine aus.



Leichte Befüllung mit Frontlader oder Big Bag.

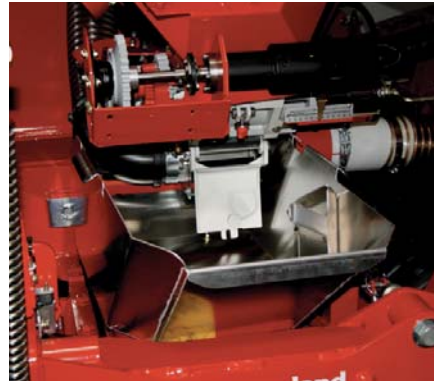

Einfaches Abdrehen dank patentierter Dosiergeräteplatzierung.



Soll die Kreiselegge während des Säens solo eingesetzt werden, kann die Scharschiene samt Spornrad über die beiden integrierten Hydraulikzylinder komplett ausgehoben werden. Dies ist insbesondere dann von Vorteil, wenn Furchen geschlossen oder das Vorgehende nur gekreist werden soll.



Die schweren Baugruppen (Tank und Kreiselegge) sind direkt hinter dem Traktor angeordnet.

Diese Konstellation führt zu einer optimalen Schwerpunktage, zu reduziertem Hubkraftbedarf und sichert die Manövrierbarkeit des Traktors. Die serienmäßige Transportbeleuchtung ermöglicht einen sicheren Straßentransport zu jeder Tages- und Nachtzeit.



Innovative und exakte Tiefenführung

Die Packerwalze der Kreiselegge wird von einem neu entwickelten Parallelogramm geführt. Die exakte Tiefe der hinter der Packerwalze laufenden Scharschiene kann daher unabhängig von der Bearbeitungstiefe und dem Zinkenverschleiß der Kreiselegge eingestellt werden. Die werkzeuglose, bedienerfreundliche Einstellung des Parallelogramms erfolgt in 2,5 cm Schritten. Sie wird auf beiden Seiten der Kreiselegge vorgenommen und garantiert somit eine gleichmäßige Tiefenführung.



Verwandlung leicht gemacht!

Innerhalb weniger Minuten ist der Umbau von der Solomaschine zur Kreiseleggen-Drill-Kombination perfekt.

Die Scharschiene wird dabei vom Rahmen der Packerwalze getragen und dank der gut zugänglichen Schnittstelle für Hydraulik und Elektronik unkompliziert und schnell gekoppelt.

Kverneland Accord DF-1

Die Vielseitige im kompakten Rahmen



Die aufgelöste Bauweise führt bei der Kverneland Accord DF-1 zu einer gleichmäßigen Gewichtsverteilung auf die Anbau Räume und erreicht damit eine optimale Schlepperballastierung. Dies verbessert die Fahrsicherheit und Manövrierbarkeit und ermöglicht gleichzeitig dem Fahrer einen perfekten Überblick über das Gespann.

Im Vergleich zu den konventionellen Drillmaschinen weist die Kverneland Accord DF-1 eine höhere Flexibilität auf. Sie kann universell sowohl für die konventionelle Aussaat als auch für die Einzelkornaussaat verwendet werden. Bei der Einzelkornaussaat wird der Fronttank mit speziellen Dosiergeräten und entsprechendem Verteilerkopf ausgestattet und kann so für die Reihendüngung eingesetzt werden.

Der Saatgut/Düngertank fasst in der Standardversion 1.150 Liter und kann mit dem optionalen Tankaufsatz bis zu 1.700 Liter vergrößert werden. Die Befüllung kann über Big Bag, Frontlader oder Förderschnecke durchgeführt werden. Um gegebenenfalls noch per Hand Saatgut nachzufüllen, gibt es optional eine leicht zugängliche, einklappbare Beladestufe direkt am Behälter. Alternativ ist die Kombination eines Reifenpackers am Tank möglich.

Die Kverneland Accord DF-1 verfügt über ein Dosiergerät, welches sich unter dem Tank befindet und von vorne gut erreichbar ist. Ein großer Auslauf direkt über dem Dosiergerät sorgt für eine schnelle Restmengenentleerung. Für Traktoren ohne eigene Frontzapfwelle kann ein hydraulischer Gebläse-



Gute Übersicht von der Traktorkabine



Direkte Verbindung zum Walzenrahmen und zur Scharschienaushebung (Option)



Der DF-1 Tank als Düngerbehälter bei der Einzelkornsaat bis zu 8 Reihen



antrieb mitgeliefert werden. Der Mindestleistungsbedarf für die Kverneland Accord DF-1 liegt bei 80 kW.

Die Anhängung der Scharschiene an das Bodenbearbeitungsgerät erfolgt über die spezielle Kverneland Scharschieneaufnahme. Diese ermöglicht eine gleichmäßige Tiefenführung der Scharschiene. Zudem bietet das Schnellkuppelsystem einen unkomplizierten Einsatz des Bodenbearbeitungsgeräts als Solomaschine.

Kverneland Accord DF-2

Maximale Flexibilität im Gleichgewicht

Wie bei der Kverneland Accord DF-1 erreicht die aufgelöste Bauweise bei der Kverneland Accord DF-2 eine optimale Schlepperballastierung.

Die große Schwester der Kverneland Accord DF-1 verfügt über einen Fronttank, der als Doppeltrichter-Behälter angelegt ist und zwei Dosiergeräte versorgt. Diese werden über das einseitig laufende Spornrad angetrieben. Der Gebläseantrieb und die Aushebung des Spornrads erfolgen optional hydraulisch.

Der Tank der Kverneland Accord DF-2 fasst bis zu 1.650 Liter Saatgut bzw. Dünger mit Erweiterungsmöglichkeit auf 2.200 Liter. In Kombination mit einer Einzelkornsämaschine können bis zu 16 Reihen mit Dünger versorgt werden.

Der Mindestleistungsbedarf für die Kverneland Accord DF-2 liegt bei 130 kW und mit dem elektrischen Sämaschinenantrieb (ESA) ist die Kverneland Accord DF-2 zusätzlich GPS-kompatibel.

Aufgeräumt angeordnete Zuleitungen und Anschlüsse ermöglichen eine optimale Übersicht und erleichtern Kontroll- und Wartungsarbeiten.



Schnellkupplungssystem Scharschiene
(passend für alle Kverneland Walzen)



Die elektronische und hydraulische Schnittstelle
ist gut zugänglich.



Der hydraulisch klappbaren Spuranreißer mit Überlastsicherung befinden sich direkt auf der Wanne der Kreiselegge.



Klappbar auf 3,0 m Transportbreite für sicheren Straßen-
transport





In Kombination mit einer Einzelkornsämaschine kann der Fronttank DF-2 zur Reihendüngung (bis zu 16 Reihen) eingesetzt werden

Optimale Saatschlauchführung sorgt für sichere Saatgutverteilung.

Die neue Kverneland Kreiselegge F-30 mit dem CX-II Scheibenschar inklusive Andruckrolle



Kunststoffteile – Made by Kverneland



Alle Kunststoffteile der Kverneland Accord Maschinen werden im firmeneigenen Werk unter Verwendung von hochwertigen Komponenten gefertigt. Damit wird höchste Qualität bei Andruckrollen, Gebläse, Zahnrädern, Dosiergeräten und anderen Baugruppen garantiert.

Langjährige Erfahrung der Spezialisten in der Kunststoffverarbeitung bieten die Basis für Stabilität, Festigkeit und lange Lebensdauer. So werden z. B. Gehäuse für rotierende Elemente, wie das Gebläsegehäuse, aus anti-statischem Kunststoff gefertigt, um höchste Betriebssicherheit zu gewährleisten.

Durch die direkte Vormontage von Baugruppen im Kunststoffwerk wird der Produktionsablauf optimiert und somit kurze Lieferzeiten ermöglicht.



Die Kverneland Kreiseleggen

Die leistungsstarken Partner

Robuste Technik, zuverlässige Arbeitsweise und hoher Wiederverkaufswert bei Arbeitsbreiten von 2,50 bis 6,00 Metern

Mit den drei Varianten NG-M, NG-H und NG-S für Schlepper bis 140, 180 und 250 PS sowie der klappbaren Versionen F20, F30 und F35 bis zu 350 PS bietet Kverneland dem modernen Landwirt die passende Lösung für seine individuelle Betriebsstruktur.

Die stabile, selbsttragende Getriebewanne in Verbindung mit durchgehend gehärteten Zahnradern garantiert optimale Kraftübertragung selbst bei härtesten Bedingungen. Der große Freiraum zwischen Zinkenträger und Wanne erlaubt auch großen Mengen organischer Substanz sowie Steinen einen problemlosen Durchgang.

Die besondere Konstruktion ist auf minimalen Wartungsaufwand ausgelegt. Alle Modelle können mit Zinken mit Schnellwechselsystem ausgerüstet werden. Das ermöglicht eine einfache und zeitsparende Wartung für höchste Effizienz.

Durch die helikale (spiralförmige) Zinkenordnung werden Spitzenbelastungen des Antriebs vermieden und eine ruhige Laufeigenschaft erreicht. Die Anordnung in unterschiedlichen Winkelpositionen garantiert eine gleichmäßige Nivellierung und hilft Steinschäden zu vermeiden. Zudem wird Kraftstoff eingespart.

Eine optimale Bearbeitung bei harten Bodenbedingungen wird durch den Untergriff der Zinken erzielt. Die speziellen Kverneland „Pro-Fit“-Zinken ziehen die komplette Kombination in den Bearbeitungshorizont und sichern so eine konstante Bearbeitungstiefe. Der Zinken hebt dabei das Erdmaterial an und untermischt es mit dem Material auf der Oberfläche: für beste Bedingungen zur Mulchsaat. Carbidbeschichtete Zinken als Option garantieren längste Standzeiten.

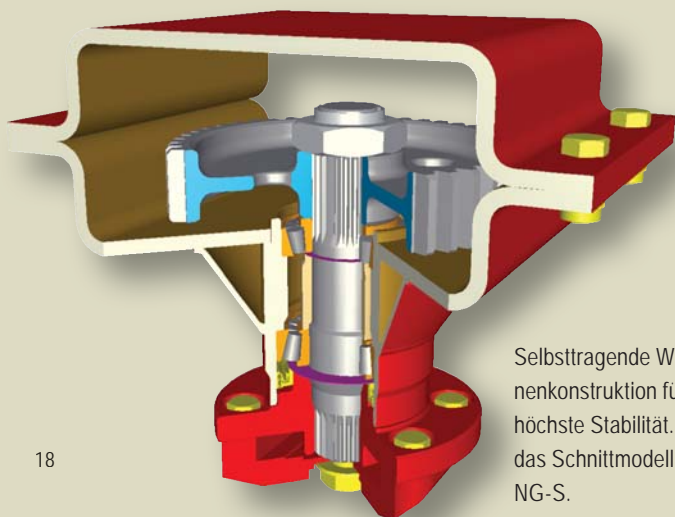

Selbsttragende Wannenkonstruktion für höchste Stabilität. Hier das Schnittmodell der NG-S.



Kverneland NG-M 101



Kverneland NG-H 101



Kverneland NG-S 101



Kverneland NG-M 101 F20



Kverneland NG-H 101 F30



Kverneland NG-S 101 F35

Kverneland Aufsatteldreieck als universelle Schnittstelle zwischen Kreiselege und Sämaschine



Vier Kreisel mit acht Zinken pro Meter bei helikaler Anordnung sorgen für ein optimales Saatbett.



1. Anbaumöglichkeiten für unterschiedliche Nachläufer: Rohrstab-, Zahnpacker-, Cracker-, Flexline- oder Actipackwalze.

2. Die Tiefeneinstellung ist nahe am Turm positioniert, um die Krafteinwirkung auf die gesamte Konstruktion zu minimieren.

3. Der stabile und zu verlässige Dreipunkturm ist für die einfache Verbindung mit verschiedenen Schlepfern und den Aufbau von schweren Drillmaschinen ausgelegt.

4. Parallelogrammgeführte Seitenplatten mit Überlastsicherung gewährleisten eine gleichmäßige Einebnung, ohne Dämme zu hinterlassen.

5. Die robuste, selbsttragende Wannenkonstruktion bildet das Rückgrat der gesamten Maschine.

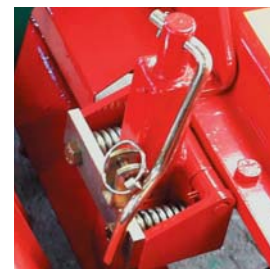
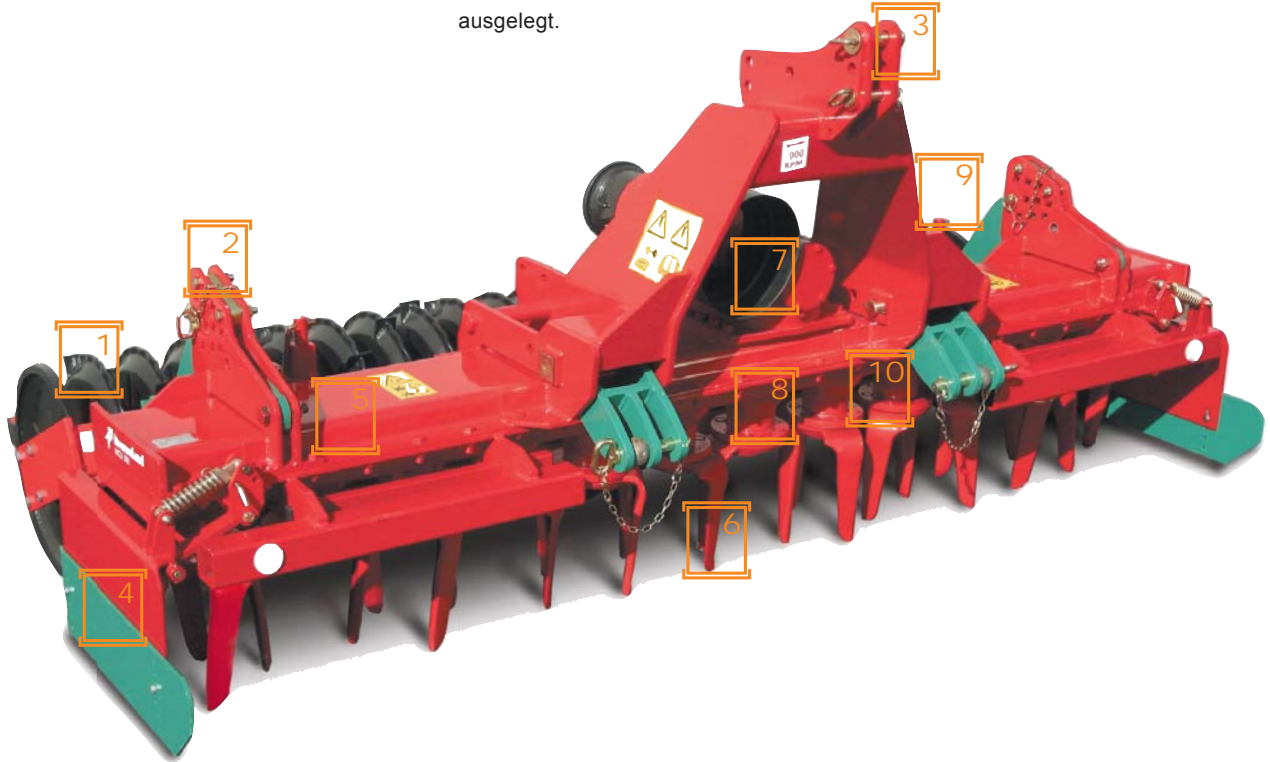

6. Die Schnellwechselzinken sind mit einem Bolzen und Klappstecker gesichert. Alle Zinken können in kürzester Zeit ohne Werkzeug gewechselt werden.

7. Robuste Getriebe mit Wechselradzahnradern in der Serienausrüstung. Zusätzliche Zahnräder sind verfügbar.

8. Vollständig geschweißte Wellengehäuse sorgen für eine große Biegesteife und Drehwiderstand der Wanne. Der große Freiraum zwischen Wanne und Zinkenträger ermöglicht Rückständen oder Steinen problemlos zu passieren.

9. Die gefederte, stufenlos einstellbare Planierschiene erzeugt eine ebene Oberfläche und ermöglicht intensive Zerkleinerung.

10. Die Welle der Zinkenträger ist in zwei starken Kegelrollenlagern gelagert.

IsoMatch Tellus

Die nächste Generation des universellen ISOBUS Terminals – IsoMatch Tellus

- Zwei Schnittstellen mit zwei Bildschirmen übereinander in einem Terminal
- ISOBUS Shortcut Button
- Touchscreen-Display



Der IsoMatch Tellus ist das erste ISOBUS Terminal weltweit, welches gesteigerte Hardwarekapazität mit zwei Displays in einem Gerät vereint. Er ermöglicht die komfortable Kontrolle zweier ISOBUS-Geräte ohne zu blättern.



Robustes Aluminiumgehäuse und ergonomische Griffleiste

Alles im Griff

Touchscreen-Display mit alfa-numerischer Tastatur und ergonomischer Griffleiste.



Elektronische Fahrgassenschaltung FGS

Mit der elektronischen Fahrgassenschaltung FGS stehen unterschiedliche Fahrgassenrhythmen zur Auswahl. Bei der Anlage der Fahrgasse bekommt der Fahrer einen optischen Hinweis. Auch die aktuelle Fahrt der Drillmaschine wird optisch angezeigt und kann bei Bedarf manuell korrigiert werden. Daneben beinhaltet die FGS eine Tankreserveanzeige (optional).



Die elektronische Sämaschinenkontrolle SIGNUS

erfüllt die Aufgaben der umfassenden Information, der einfachen Eingabe, der Vielfalt an Funktionen und der präzisen Steuerung. Für exaktes Anschlussfahren beim Spritzen oder Düngen werden mit der elektronischen Sämaschinenkontrolle Signus Fahrgassen angelegt und optisch angezeigt. Signus bietet darüber hinaus eine Vielzahl weiterer Funktionen (Anlage von Sonder-rythmen, Veränderung der Aussaatmenge, Überwachung der Gebläsedrehzahl usw.), die für den jeweiligen Bedarf einfach einstellbar sind und sich während der Fahrt schnell abrufen lassen. Zum genauen Nachhalten der gesäten Fläche sind mehrere Hektarzähler integriert.

IsoMatch Shortcut Button

Der ISOBUS Shortcut Button ist eine neue Ausrüstung gemäß der aktuellen ISO 11783 Standardisierung. Wenn der Benutzer den ISOBUS Shortcut Button betätigt, wird eine Meldung an das angeschlossene ISOBUS-Gerät gesendet.



IsoMatch

IsoMatch Tellus ist das erste Produkt aus der Produktfamilie IsoMatch. IsoMatch garantiert höchste Produktqualität und wurde entwickelt und hergestellt von Kverneland Group Mechatronics.

iM FARMING

smart efficient easy FARMING

Als innovativer Gerätelieferant hat die Kverneland Group auf der Grundlage des ISOBUS-Protokolls eine führende Rolle im Bereich elektronische Gerätelösungen übernommen.

Das Kommunikationskonzept iM Farming beschreibt und präsentiert unser Angebot an ISOBUS-Maschinen und Lösungen für elektronische Steuerungen.

Damit vermitteln wir Ihnen einen Einblick in die Vorteile und die Effizienz unseres umfassenden Angebots.

Weitere Informationen zu iM Farming finden Sie hier:

www.imfarming.kvernelandgroup.com

NEU!



IsoMatch Tellus GO

Der IsoMatch Tellus GO ist der erste Schritt des Landwirtes in Richtung Präzisionslandwirtschaft. Mit der integrierten Software IsoMatch GEOcontrol ist es möglich, die Effizienz zu steigern, sowie Kosten und Zeit zu sparen. Die Software beinhaltet ein manuelles Spurführungssystem, die automatische GPS-Teilbreitenschaltung und die ortsspezifische Mengenausbringung - egal ob mit Düngerstreuern, Pflanzenschutzspritzen oder Sämaschinen.



Saatflusskontrolle FLOW CHECK

Die Kverneland Group bietet für die pneumatischen Sämaschinen eine zusätzliche Saatflusskontrolle an. Diese ist ein unabhängiges System zur Maschinensteuerung, mit dem die Säschräuche automatisch überwacht und eventuelle Blockaden oder Fehler sofort erkannt und gemeldet werden.

Die Anzeige des betroffenen Säschräuchs ermöglicht eine schnelle Lokalisierung und Behebung des Problems. Das System ist für alle gängigen Saatgüter (auch Raps) geeignet und auch für alle pneumatischen Drillmaschinen nachrüstbar.

Zubehör



Vorauslaufmarkierer

- Fahrgassen mit System und Saatguteinsparung

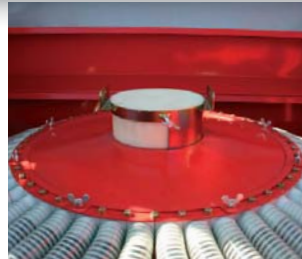

Halbseitenabschaltung

- Einfache Umstellung zur Halbseitenaussaat
- Einfacher Wechsel zur Mikrodosierung
- Verteilerkopf muss nicht geöffnet werden
- Nachrüstung einfach möglich



ESA

- Elektrischer Antrieb
- Einstellung der Saatmenge während der Fahrt



Hydraulischer Gebläseantrieb

- Hydraulischer Gebläseantrieb ermöglicht variable Motordrehzahl des Schleppers



Tankaufsatz

- Je nach Modell kann die Tankkapazität von 450 bis 600 l vergrößert werden.



Magnetklappen/Kombiklappen

- Magnetklappen zum Anlegen von Fahrgassen mit Rendreiheneffekt
- Kombiklappen zum Anlegen von Fahrgassen mit integrierter Saatgutrückführung

Aussaatrechner

Kverneland Accord bietet mit dem Aussaatrechner eine Kalkulationshilfe zur Einstellung der Aussaatmenge für pneumatische Drillmaschinen.

Die Aussaat von Getreide erfordert eine präzise Grundeinstellung der Aussaatmenge und ist ausschlaggebend, dass das Saatgut optimal genutzt wird. So erhält man spezifisch der vorgewählten Getreideart direkt die benötigte Aussaatmenge kg/ha.

Die Kverneland Group Apps zur Aussaat stehen im Apple App Store sowie im Google Play Store zum kostenlosen Download bereit.



Wir weisen darauf hin, dass die Angaben in diesem Prospekt nur der allgemeinen Information dienen und zur weltweiten Verbreitung gedacht sind. Die Kverneland Group übernimmt keine Haftung für mögliche Ungenauigkeiten, Irrtümer oder Auslassungen. Die Verfügbarkeit der Modelle, Spezifikationen und Zusatzausrüstung können von Land zu Land variieren. Bitte wenden Sie sich hierzu an Ihren lokalen Händler. Kverneland Group behält sich zu jeder Zeit Änderungen des Designs und der gezeigten oder beschriebenen Spezifikationen vor. Einzelne Merkmale können hinzukommen oder entfernt werden ohne vorherige Ankündigung oder Verpflichtungen. Schutzvorrichtungen der Maschinen können auf den Bildern allein zur besseren Darstellung der Maschinenfunktionen entfernt worden sein. Zur Vermeidung des Verletzungsrisikos sollten Schutzvorrichtungen jedoch nie entfernt werden. Sollte das Entfernen der Schutzvorrichtung dennoch einmal notwendig werden, z. B. für Wartungsmaßnahmen, wenden Sie sich bitte an Ihren Kundendienst.

Technische Daten

Maschinentyp	DA	s-drill	s-drill PRO	i-drill PRO	DF-1	DF-2
Tankinhalt (l)	750	1050	1050	1200	1150	1650
Tankaufsatz	-	-	○(450)	○(600)	○(550)	○(550)
Klappbarer Tankdeckel	●	●	●	●	●	●
Antrieb 1000 U/min	●	●	●	●	○	○
Antrieb 540 U/min	○	-	-	-	-	-
Hydr. Gebläseantrieb (nur mit Signus/TELLUS)	○	○	○	○	●	●
Hydr. Spuranreißerwechsel (Einzelsteuerung)	●	-	-	-	-	-
Hydr. klappbarer Spuranreißer	●	●	●	●	●	●
Anzahl der Dosiergeräte	1	1	1	1	1	2
Mikrodosierung	●	●	●	●	●	●
Aussaattiefe 2–380 kg/ha	●	●	●	●	●	●
Mechanischer Hektarzähler	○	○	○	○	○	○
Halbseitenabschaltung	○	○	○	○	-	○(Tank)
Fahrgassensystem FGS	○	○	○	○	-	-
Fahrgassensystem Signus	○	●	●	●	○	○
Elektrischer Antrieb IsoMatch Tellus / Tellus GO	○	○	○	○	○	○
Vorauflaufmarkierer	○	○	○	○	○	○
CX Scheibenschar	○	○	○	○	○	○
CX-II Scheibenschar mit Andruckrollen	-	○	○	○	○	○
Schar mit doppeltem Auslauf	-	-	-	● (3+4m)	● (m. i-drill)	●(DF-C: 3+4m)
Andruckrollen für CX-Scheibenschar	○	○	○	○	○	○
Zentrale Schardruckverstellung über Spindel	●	●	●	●	●	●
Hydraulische Schardruckverstellung	○	○	○	○	○	○
S-Saatriegel (8 oder 10 mm)	●	●	●	●	●	●
Beladestufe	●	●	●	●	○(Tank)	○(Tank)
Klappbare Plattform	●	●	●	-	-	-
Erweiterte Parallelogramme	○	-	-	-	-	-
Scharschieneaushebung	○	○	○	○	○	○
Solofahrtsatz	○	-	-	-	-	-
CBS-System	○	-	●	●	●	●
Beleuchtung	○	○	●	●	○	○
Gewicht (kg)	460 - 620	618 - 732	590 - 695	740 - 870	570 - 800	750 - 1440
Arbeitsbreite (m)	2,5 3,0	3,0 3,5 4,0	3,0 3,5 4,0	3,0 3,5 4,0	3,0 3,5 4,0	5,0 6,0
Anz. Schare	20 24	24 28 32	24 28 32	20 24 32	24 28 32	40 48
				28		

● Standardausrüstung

○ Option

— für diesen Typ nicht verfügbar



Kverneland Group

Die Kverneland Group ist eines der führenden internationalen Unternehmen in der Entwicklung, Produktion und dem Vertrieb von Landmaschinen.

Innovativ und stets auf dem neuesten Stand der Technik bieten wir dem Landwirt, Lohnunternehmer und Händler eine einzigartig breite und hochwertige Produktpalette. Das Lieferprogramm der Kverneland Group umfasst Produkte für die Bereiche Bodenbearbeitung, Sätechnik, Pflanzenschutz, Düngung, Gülletechnik, Futterernte- und Grünlandtechnik sowie elektronische Lösungen für landwirtschaftliche Traktoren und Maschinen.



Original-Ersatzteile

Kverneland Group Original-Ersatzteile gewährleisten einen zuverlässigen, sicheren und optimalen Einsatz und eine lange Betriebsdauer Ihrer Maschine. Innovative Produktionstechniken und patentierte Prozesse in all unseren Produktionsstandorten garantieren einen hohen Qualitätsstandard.

Die Kverneland Group hat ein sehr professionelles Händlernetz, um Sie mit Service, technischem Wissen und Originalersatzteilen schnellstmöglich zu versorgen. Wir wiederum unterstützen unsere Partner durch Qualitätsersatzteile und stellen eine leistungsfähige Versorgung über unsere Zentrallager weltweit rund um die Uhr zur Verfügung.



 Besuche uns auf YouTube
www.youtube.com/kvernelandgrp

 Werde unser Fan auf facebook
www.facebook.com/KvernelandGroup
www.facebook.com/iMFarming

 Besuche uns auf Twitter
[#KvernelandGroup](https://twitter.com/KvernelandGroup)
[#iM_Farming](https://twitter.com/iM_Farming)

Kverneland Group Deutschland GmbH
Coesterweg 25, 59494 Soest
Tel: +49 2921 3699-0
Fax: +49 2921 3699-408
info.de@kvernelandgroup.com

www.kverneland.com