

iXtrack C
HSS, HSA, HBWP Gestänge



iXtrack - die Auslese



Kverneland Rau iXtrack

Sind Sie bereit für die Neue Erfahrung?





Die iXtrack ist speziell für Extreme entwickelt. Mit serienmäßiger hydropneumatischer Achs- und Parallelogrammfederung stellen auch extrem unruhige Gelände- und Straßenbedingungen keine Herausforderung für die iXtrack dar. Selbstverständlich werden dadurch hohe Fahrgeschwindigkeiten während des Spritzens erst ermöglicht. Mit optionalem spurgetreuen Nachlauf über Achs- oder Deichsellenkung, BoomGuide Pro, GEOcontrol und iXclean Pro ist die iXtrack für alles gerüstet.

Kverneland Rau iXtrack C

Die Spritze für Ihre Anforderungen!



iXtrack C in den Tankgrößen (Nennvolumen) von 3.000 l, 4.000 l und 5000 l und Arbeitsbreiten von 18-36m als HSS in Stahl oder in Aluminium von 24-33m als HSA oder als HBWP im Stahl-Alu-Mix bis 45m Arbeitsbreite.

Jede Herausforderung deichseln



Hitchdeichsel mit HydroFlex Federung

Die Hitchdeichsel ist zur Spritze hin mit der HydroFlex Federung ausgestattet. In Kombination mit der serienmäßigen Achsfederung wird dadurch eine extreme Laufruhe auch bei hohen Geschwindig-

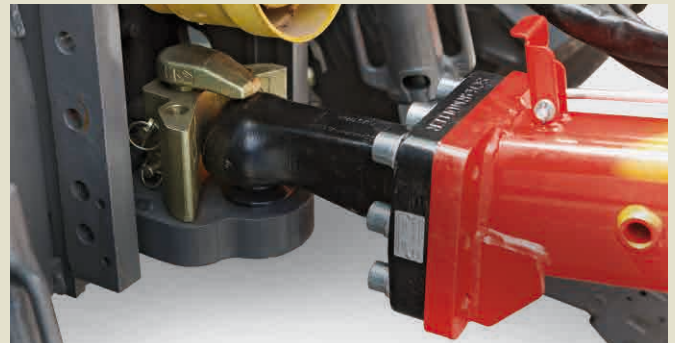

keiten erreicht (Bei Deichsellenkung nicht möglich). Alle Deichseln können mit einer Zugöse 40mm oder Kugelkopf 80 mm ausgerüstet werden. Natürlich immer mit hydraulischem Stützfuß.



Die Zug- oder Hitch-Deichsel mit Automatischer Lenkung für den spurgetreuen Nachlauf aber auch um einfach und schnell, manuell rangieren zu können (ohne HydroFlex Federung).



Die un gelenkte Zugdeichsel auch mit HydroFlex
Eine kurze Gelenkwelle treibt die Pumpen in der Deichsel direkt an um die best mögliche Laufruhe auch bei eingelenkter Deichsel sicher zu stellen.

Diese Achsen tragen alles!

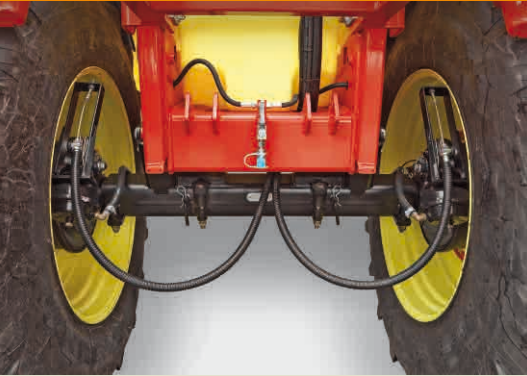

Gefederte Verstellachse (für C30 –C40)



Gefederte Starrachse (für C50)



Gefederte Lenkachse nicht verstellbar (für C30-C50)

- Gefederte Verstellachse (für C30 - C40) für Spurbreiten von 1,80 - 2,25 m mit hydro-pneumatischer Achsfederung für 40km/h mit 2-Leitungs-Druckluft-Bremsanlage
- Gefederte Starrachse (für C50) für Spurbreiten von 1,80 - 2,25 m durch Felgenform mit hydro-pneumatischer Achsfederung für 40km/h mit 2-Leitungs-Druckluft-Bremsanlage
- Gefederte Lenkachse (für alle iXtrack C) für Spurbreiten von 1,80 - 2,25 m durch Felgenform mit hydro-pneumatischer Achsfederung für 40km/h mit 2-Leitungs-Druckluft-Bremsanlage

AutoTrac - Lenkachse mit Achsschenkelenkung für automatischen spurgetreuen Nachlauf

Im Gegensatz zur Deichsellenkung, bleibt bei Achsschenkelenkung das Gerät im Moment des Lenkeinschlags völlig unbeeinflusst ruhig. Das bedeutet, sowohl die Spritze selbst wie auch das Gestänge erfahren keine Schwingungen, bleiben ruhiger und bewegen sich sanfter in der Kurve. Der Schwerpunkt des Gerätes bleibt immer auf der Zuglinie, ein erheblicher Vorteil in Hanglagen.



TwinFlex - Hydro-pneumatische Achsfederung

Die iXtrack C ist serienmäßig mit hydro-pneumatischer Achsfederung ausgestattet. Extrem unruhige Gelände- und Straßenbedingungen sind keine Herausforderung für die iXtrack C. Die Besonderheit der iXtrack C Achsfederung liegt in den horizontal wirkenden Federkörpern. Diese ermöglichen einen Federweg, der 5-mal größer ist als die Höhenänderung des Gerätes. Nur dadurch bleibt das Gestänge während des Spritzens in seiner Höhenführung unbeirrt. Sicher ein weiteres Merkmal dafür, dass iXtrack für hohe Arbeitsgeschwindigkeiten steht.

HydroFlex Deichselfederung

Die Deichselfederung mit speziellen Dämpfblöcken ist eine ideale Ergänzung zur Achsfederung gerade bei der Transportfahrt in Verbindung mit hohen Gewichten. (Nicht bei Deichsellenkung möglich)

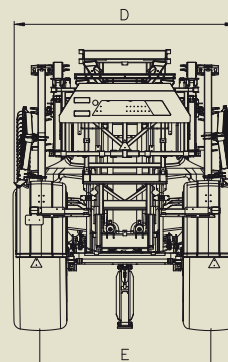
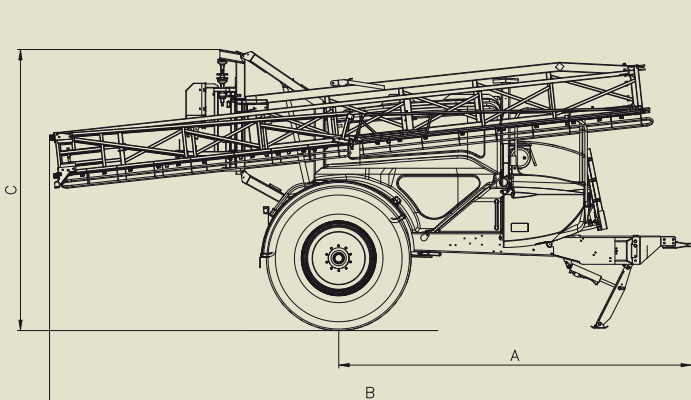

Gestänge	iXtrack C	
	HSS/HSA	HBWP
A Zugöse - Achse (m)	4.73 - 4.93	4.73 - 7.93
B Transportlänge (m)	7.39 - 8.10	6.93 - 8.76
C Transporthöhe (m)	3.65 - 3.99	3.65 - 3.99
D Transportbreite (m)	2.55	2.75 - 2.99
E Spurbreiten (m)	1.80 - 2.25	1.80 - 2.25

Easy Set Bedienzentrum Intuitiv das Richtige tun

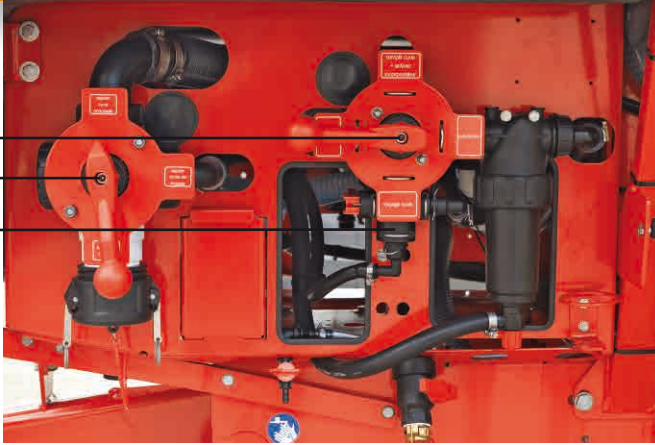

Extras:

Innenreinigung, Außenreinigung (optional) oder Rückfülleinrichtung (optional)

Ein Griff für 4 Richtungen:

Haupttank befüllen, Spritzen, Injektorrührwerk, Extras

Mit einem Griff aus 3 Quellen wählen:

Haupttank, Klarwassertank, Saugschlauch



Easy Set Bedienzentrum

Mit dem EasySet Bedienzentrum immer das Richtige tun.

Die Bedienung ist aufgeteilt in einen Griff für die Wahl der Quelle (woher) und einen Griff für die Richtung (wohin).

Selbstverständlich ist auch die iXtrack mit serienmäßigem Schmutzschutz.

Das Bedienzentrum ist während der Fahrt abgedeckt, der Einspülbehälter liegt im Schatten der Abdeckung und ist ebenfalls vor Schmutz vom Traktorrad geschützt.

iXflow – das Zirkulationssystem mit direkter Düsenschnittung

Mit iXflow wird die Entscheidung „Spritzen an“ oder „Spritzen aus“ direkt am Düsenstock geschaltet. Die speziell hierfür installierte Luftversorgung mit einem Wabco Luftkompressor schaltet schnell, direkt und funktionssicher selbst bei häufiger Schaltfolge.

Das Zirkulationssystem hält die Spritzbrühe auch bei Abschaltung aller Düsen in Bewegung und den Druck im System bis zur Düse aufrecht. Denn automatische GPS-gestützte Teilbreitenschaltungen schalten exakt im richtigen Moment. Ein direkt anliegender Spritzdruck und schnelles Schalten ermöglichen einen direkten Aufbau des Spritzkegels jeder einzelnen Düse. Sowohl die Hin- wie auch die Rückleitung versorgen das Gestänge während des Spritzens mit Spritzbrühe. Somit stehen auf der gesamten Breite der korrekte Druck und die gewünschte Menge zur Verfügung. Die Voraussetzung für eine korrekte Querverteilung von Anfang an. Selbstverständlich werden die Leitungen des iXflow Zirkulationssystems durch den automatisch ablaufenden Spülvorgang in iXclean mit ENFO inside mit dem geringsten Klarwasseraufwand höchst effektiv gespült.

iXflow steht für alle iXtrack mit ISOBUS und Pumpen mit 250l/min oder 500l/min für iXflow zur Verfügung.

iXflow Vorteile auf einen Blick:

- Zirkulationsleitung: Die Spritzbrühe bleibt immer in Bewegung. Der Arbeitsdruck bleibt in den Leitungen erhalten. Die Basis für einen schnellen Start.
- Pneumatische Düsenschnittung: Eine schnelle Düsenschnittung mit einem direkten Spritzkegelaufbau für die korrekte Querverteilung von Anfang an.
- Doppelt, da zweiseitige Speisung der Spritzleitung durch Hin- und Rückleitung: Gleicher Druck und gewünschte Menge auf der gesamten Breite.
- Integration von iXclean mit ENFO inside: Automatisches effektivstes Spülen der Leitungen.

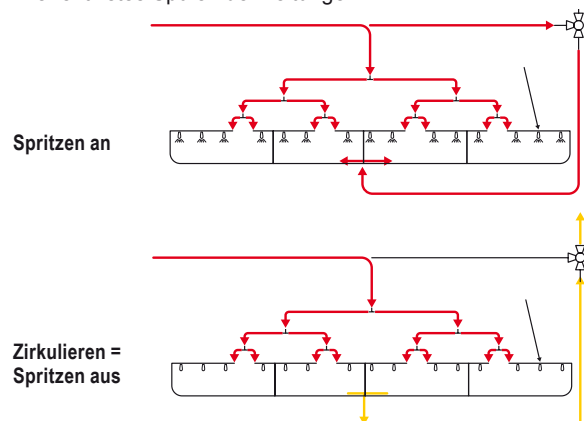

iXclean Comfort und iXclean Pro

Jeder Liter zählt



iXclean Comfort

Jede iXtrack C ist mit iXclean ausgerüstet und bietet die Vorteile von ENFO inside.

Noch komfortabler ist es mit iXclean Comfort - der Halbautomatik mit den Funktionen:

- ENFO inside mit automatischer Saughahnsteuerung
- elektronischer Füllstandsanzeige,
- elektrischem vom Traktor aus bedienbarem Saughahn,
- Auto-Füllstop dank elektrischem Saughahn.



iXclean Pro: Sicherstes und effizientestes automatisches Spülen

iXclean Pro ist die Vollautomatik mit:

- ENFO inside über ISOBUS
- Elektronischem Bedienzentrum, vom Traktor aus bedienbar,
- Voll automatischem Spülprogramm direkt mit ENFO kombiniert
 - nur ein Knopfdruck und das komplette Gerät wird in wenigen Minuten automatisch gespült
 - auf dem Acker einfach langsam weiterfahren, iXclean Pro erledigt die Arbeit

- Elektronischer Füllstandsanzeige,
- Auto-Füllstop

Das ist sicherstes und effizientestes Spülen!!



iXclean Pro Bildschirm
IsoMatch Tellus



Die automatisierte Spül- und Füllfunktion!

Das System bis zur Düse mit Spritzbrühe befüllen und bis zur Düse leer spülen

ENFO hat die Umwelt und die Wirtschaftlichkeit im Focus. Serienmässig bei allen iXtrack. Exakter Spritzbeginn von Anfang an, und später mit geringstem Klarwasserverbrauch das System leer spülen, bedeutet: aktiver Umweltschutz, punktuelle Spritzmitteleintragungen vermeiden, Ressourcen schonen, wirtschaftlich Handeln.



Vor dem Start: Automatisches Befüllen der Spritzleitungen bis zur Düse. Bei Spritzbeginn am Feldrand wird die Behandlung von Anfang an korrekt durchgeführt. Das ist optimaler Pflanzenschutzmitteleinsatz.



Zum Ende: Automatisches Spülen von Pumpe, Armaturen und Spritzleitungen. Für die anstehende intensive Reinigung muss nur noch die verbleibende geringe Konzentration weiterhin verdünnt werden.

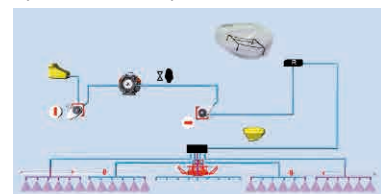

Schneller Zugriff

Bedienung und Service leicht gemacht



Freier Zugang zum Fassdeckel, bequemer Stand und schnelle Erreichbarkeit durch die Aluminiumleiter.



Freier Zugang zu Herz und Kreislauf des Systems – schnelle Kontrolle und Wartung.



Die Abdeckungen bieten einen sauberen Arbeitsplatz und erlauben einen schnellen Zugriff zu allen wichtigen Komponenten. Stellen Sie sich vor es tropft. Aber woher? Hier können Sie die Ursache schnell finden und abstellen.



Staubnetz

Ein Staubnetz für schnellen Zugriff auf Schutzbekleidung und Produktbeschreibungen ist in der Schmutzschutz-Abdeckung integriert.

Einspülbehälter

Getreu dem Konzept „alles direkt im Griff“, befindet sich der Einspülbehälter direkt neben dem EasySet Bedienzentrum. Der Einspülbehälter ist mit einer Strahldüse ausgerüstet. Diese strahlt den Trichterboden ab und befördert selbst schwierigste Mittel innerhalb von Sekunden in den Haupttank.



Einfachste Bedienung

Befüllen, Rühren und Reinigen sind Einfach und Sicher



Einspülbehälter

Schnelles und sicheres Einfüllen der Pflanzenschutzmittel mit dem 42 l großen Einspülbehälter. Die integrierte Randspülung verhindert ein Ankleben der Mittel an den Wänden. Die neue rotierende Reinigungsdüse spült entleerte Kanister schnell sauber.



Klarwassertank

Der Klarwassertank ist dunkel, also lichtundurchlässig. Dadurch wird die Algenbildung erfolgreich verhindert und das Klarwasser bleibt dauerhaft sauber. Der Tank kann durch die Schraubdeckel an beiden Seiten des Gerätes oder durch einer 1" Bajonettkupplung im EasySet Bedienzentrum befüllt werden.



Aussenreinigung (optional)

Für die mobile Außenreinigung steht optional eine Schlauchtrommel mit Waschbürste zur Auswahl.



Rührwerke

Das einzigartige Rücklaufrührwerk hält die Spritzbrühe während des Spritzens homogen, und strahlt permanent den Behälterboden ab, um Ablagerungen zu vermeiden. Für aggressives Aufmischen von schwer löslichen Mitteln, oder nach einer längeren Spritzunterbrechung ist die iXtrack mit einem Power-Injektorrührwerk ausgestattet. Hier wird die volle Pumpenleistung genutzt, um über Injektor-Strahldüsen die Spritzbrühe mit Hochleistung zu durchmischen.



Einfachste Bedienung

Alles an der richtigen Stelle



Saugfilter mit durchsichtigem Filtergehäuse

- schnell kontrollieren, Inhalt schnell ablassen, Gehäuse öffnen, reinigen und weiter geht's.



Selbsteinigende Druckfilter garantieren einen sauberen Arbeitseinsatz. Die herausgefilterten Verschmutzungen werden permanent vom Filter gewaschen, um eine Verstopfung zu verhindern.

Die Neue Pumpen Generation

Abhängig von den Anforderungen stehen verschiedene Pumpengrößen von 250l/min bis 500 l/min breit. Egal ob kleine oder große Arbeitsbreite, schnelle oder langsame Spritzgeschwindigkeit, das gesamte Pumpen- und Regelsystem ist auf Ihr individuelles Bedürfnisse abstimmbare. Die neue Generation der Kolben-Membran-Pumpen ist natürlich trockenlauffest, flüssigdüngerfest, laufruhig und einfach zu warten.



Befüllen mittels Saugschlauch

Standard 3" Kupplung mit flexiblem leicht zu handhabenden 2,5" Schlauch erlauben ein schnelles Befüllen, bieten aber auch die Möglichkeit individuelle Anpassungen an bestehende Versorgungssysteme vorzunehmen.



Hydrant-Füllanschluss und Rückfüleinrichtung

Zum Befüllen der Spritze über einen Hydranten oder über eine externe Pumpe, steht ein direkter 2" Zugang mit einer C-Kupplung und einem Rückschlagventil bereit.



Tanklevel - Elek. Füllstandsanzeige

Anstatt der mechanischen Füllstandsanzeige kann die iXtrack C auch mit einer elektrischen Füllstandsanzeige ausgestattet werden. Der aktuelle Füllstand wird im Bildschirm der Bedieneinrichtung sowie auf einer Bedienbox im Bedienzentrum angezeigt. Tanklevel ist auch in iXclean Comfort und Pro integriert.

FlowMateControl FMC, Focus II, Starguide III Steuerung leicht gemacht

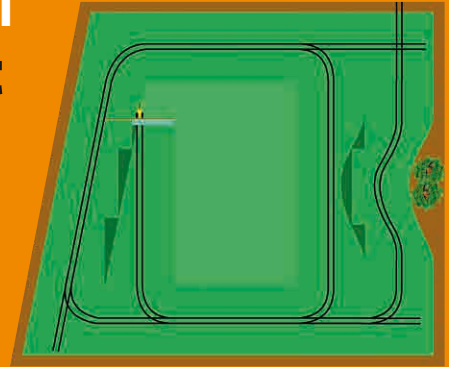

FlowMate Control FMC:

- Spritzcomputer
- Sehr kompakt: verbindet Computer, Spritzenregelung und -schaltung sowie Hydrauliksteuerung in einem Gehäuse
- Integrierter Düsenberater
- 25 Parzellenspeicher
- iXclean und iXclean Comfort fähig
- Starguide III geeignet

Starguide III: Automatische Teilbreitenschaltung und Parallelfahrhilfe über D-GPS

Zunächst innerhalb des Feldes entlang der Feldgrenze einmal um die Parzelle spritzen. Parzellenform und -grenzen werden automatisch abgespeichert. Starguide III übernimmt die Schaltung der Teilbreiten, bei Überlappungen, am Vorgewende und bei Grenzüberschreitung.

Starguide III kommuniziert via Datenbuskabel mit den eingesetzten Kverneland Group Spritzcomputern/ Terminals. Summenwerte für Liter, Fläche, Weg etc. können wie gewohnt der Kverneland Elektronik entnommen werden. Es werden keine weiteren Kabel und keine zusätzlichen 12 V Leitungen benötigt.

Die Vorteile liegen auf der Hand:

- Feldansicht mit gespritzter Fläche und

überlappter Fläche

- Fahreransicht mit 3-D grafischer Führung und Zoomfunktion
- GPS Status Warnung
- Präzise Erkennung der bereits behandelten Fläche
- Reduzierung der PSM-Aufwendung
- Reduzierung von „Überbehandlung“
- Spitzen bei Dunkelheit
- Spritzen mit hoher Geschwindigkeit

Starguide III kommuniziert via Datenbuskabel mit den eingesetzten Kverneland Group Spritzcomputern/Terminals. Summenwerte für Liter, Fläche, Weg etc. können wie gewohnt der Kverneland Elektronik entnommen werden. Es werden keine weiteren Kabel und keine zusätzlichen 12 V Leitungen benötigt.



Focus II: Einer für alles!

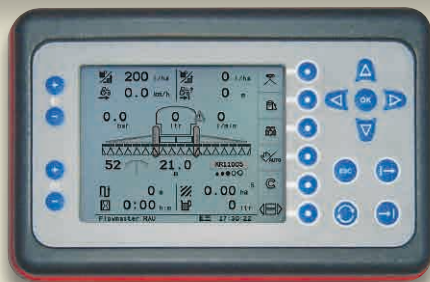

Switchbox

Die Switchbox bietet direkte und schnelle Bedienung aller Spritz- und Hydraulikfunktionen der ISOBUS Spritzen. Sie ist die Ergänzung zu Focus II, IsoMatch Tellus oder andere ISOBUS Terminals.

Focus II

Focus II ist das Terminal für ISOBUS Geräte der Kverneland Group. Dazu gehören Spritzen, Düngerstreuer, Drillmaschinen, Einzelkornsägeräte, Silierwagen, Pressen und viele mehr.

- Grosses Display für einen schnellen Überblick
- 40 Parzellenspeicher
- Offene RS232 Schnittstelle



Serielle RS232 Schnittstelle für den Anschluss externer Elektronik



IsoMatch Tellus ISOBUS mit Überblick



Der IsoMatch Tellus ist Ihre schlagkräftige Plattform für Precision Farming Anwendungen und zukünftiges Wachstum.



Das erste virtuelle Terminal (VT) mit der Fähigkeit zwei voneinander völlig unabhängige ISOBUS Applikationen auf einem Bildschirm darzustellen. Dies erlaubt zum Beispiel gleichzeitigen direkten Zugriff und Kontrolle auf das Gerät und GEOcontrol oder bspw. eine Kamera ohne den Bildschirm wechseln zu müssen.

- Zwei aktive ISOBUS Bildschirme in einer Anzeige
- Großer 12,1 Zoll Farb - Touchscreen
- Intuitive Handhabung: einfach zu verstehen und zu bedienen
- Basic Doc zur einfachen Dokumentation und Speicherung der Arbeitsdaten
- 4 USB Anschlüsse für schnellen Datenaustausch
- Lesen Sie Bedienungsanleitungen direkt auf dem Bildschirm
- RS-232 Anschluss für GPS Empfänger oder Sensoren
- Internetzugriff über W-LAN Stick und integriertem Web-Browser
- Integrierter Taschenrechner



Switchbox

Die Switchbox bietet direkte und schnelle Bedienung aller Spritz- und Hydraulikfunktionen der ISOBUS Spritzen. Sie ist die Ergänzung zu Focus II, IsoMatch Tellus oder andere ISOBUS Terminals.

IsoMatch GEOcontrol ISOBUS mit Ortskenntnissen

IsoMatch GEOcontrol ist ein optionales Software-Modul im IsoMatch Tellus. Alle ISOBUS kompatiblen Kverneland Group Geräte, wie Spritzen, Düngerstreuer oder Sämaschinen können die umfangreiche Funktionserweiterung nutzen. Ein weiterer innovativer Schritt im Bereich ISOBUS.

Automatische Teilbreitenschaltung

IsoMatch GEOcontrol übernimmt die Teilbreitenschaltung. Somit werden selbst bei hohen Arbeitsgeschwindigkeiten unnötige Überlappungen in Keilen und am Vorgewende erfolgreich minimiert. Die automatische Teilbreitenschaltung kann in vollem Umfang genutzt werden, obwohl das Vorgewende erst zum Abschluss bearbeitet wird. Hierzu kann die Feldgrenze einfach um die gewünschte Breite nach innen verlegt werden und die Automatik steuert dem entsprechend die Schaltung der Teilbreiten im Feldinneren.

Variable Ausbringungsmenge

IsoMatch GEOcontrol passt die Dosierung

automatisch den örtlichen Bedürfnissen an. Dazu können online Sensoren oder Applikationskarten die Entscheidungsgrundlage bilden.

Dokumentation und Datentransfer

IsoMatch GEOcontrol liefert einen umfangreichen Datentransfer via USB Stick.

Parallelfahrhilfe

Führungslinien im Bildschirm zeigen die aktuelle sowie auch die benachbarten Parallelschritte an, egal ob als Gerade oder als Kurvenfahrt. Natürlich kann diese Funktion auch unabhängig vom Gerät genutzt werden (z.B. mit Wender oder Schader). Die optionale Erweiterung IsoMatch InLine beinhaltet einen Führungsassistenten über LEDs und Entfernungsangabe zur optimalen Spur in Meter, sowie einer zusätzlichen Teilbreitenanzeige. Parzellenspeicher Selbst ohne Gerät können die Parzellengrenzen aufgezeichnet und immer wieder aufgerufen und verwendet werden.



ISOMATCH GEOcontrol

- Entlastung des Fahrers, sodass er sich viele Stunden auf das Fahren, sowie auf die Überwachung konzentrieren kann.
- Einsparungen von Dünger, Saatgut und Pflanzenschutzmittel in Höhe von 5-10% durch die automatisch optimalen Aus- und Einschaltpunkte.
- Zusätzliche Arbeitsfenster entstehen, wie beispielsweise Arbeiten bei Dunkelheit.

Boom Guide, ErgoDrive und Joystick

Immer auf der richtigen Höhe



ISOBUS - Joystick für im Tellus

Einfach den Arm in Ruheposition halten und die Bedienung aus der Hand heraus durchführen. Dazu stehen 8 Knöpfe, 3-fach belegt, für insgesamt 24 Funktionen zur Verfügung.

ErgoDrive

ErgoDrive Vorgewende-Management übernimmt die typischen Handgriffe zum und nach dem Wendevorgang in eine automatische Abfolge auf nur einen Knopfdruck.

Zum Wendevorgang:

- Spritzen aus
- Gestänge in Mittelposition (nicht bei BoomGuide)
- Gleichzeitig Gestänge auf voreingestellten Wert anheben
- AutoTrac Lenkung aktivieren (falls vorhanden) Nach dem Wendevorgang in umgekehrter Abfolge.

Immer auf der richtigen Höhe

ISO BoomGuide ist das automatische Gestänge-Höhenführungssystem. Elektronische Wasserwaagen überwachen die Neigung von Gerät und Gestänge. Ultraschall-Sensoren messen permanent den Gestängeabstand zur Zielfläche. Die Zielfläche kann wahlweise als Bestandsoberfläche oder als Boden eingestellt werden. Bei vertikalen durchsichtigen Beständen kann das System sogar den Boden als Zielfläche erkennen. Dies verhindert beispielsweise Fehlsteuerungen bei Lagerbeständen. Die ausgetüftelte ISOBUS Elektronik steuert automatisch die Höhe und die Neigung des Gestänges in zwei Versionen:

BoomGuide Basic

Zwei Ultraschall-Sensoren messen den Abstand der beiden Gestängeausleger zur Zielfläche. Die Gestängehöhe über den Lift / Parallelogramm und das Anwinkeln über den zentralen hydraulischen Hangausgleich werden automatisch geregelt.

BoomGuide Pro

Drei Ultraschall-Sensoren messen den Abstand der beiden Gestängeausleger und der Gestängemitte zur Zielfläche. Die Gestängehöhe über den Lift / Parallelogramm, das Anwinkeln über den zentralen hydraulischen Hangausgleich und die variable Geometrie der individuellen Ausleger werden automatisch geregelt. Dadurch lässt sich ein noch optimalerer Gestängeabstand auch unter schwierigsten, sehr stark wechselnden Geländestrukturen, wie beispielweisen das Fahren entlang vom Kuppen oder in Senken, selbst bei großen Arbeitsbreiten erreichen.

Der BoomGuide Nutzen:

- Weniger Abdrift durch optimalen Spritzabstand.
- Bessere Applikationsqualität, da ein Eintauchen des Gestänges vermieden wird.
- Vergrößerung des Einsatzfensters, selbst bei Dunkelheit wird die Gestängehöhe sicher geführt.
- Höhere Arbeitsgeschwindigkeiten sind möglich, die Automatik arbeitet schnelle und präzise
- Erhöhter Arbeitskomfort und Fahrerentlastung
- Integriertes ErgoDrive Vorgewende-Management
- ISOBUS kompatibel

BoomGuide Basic

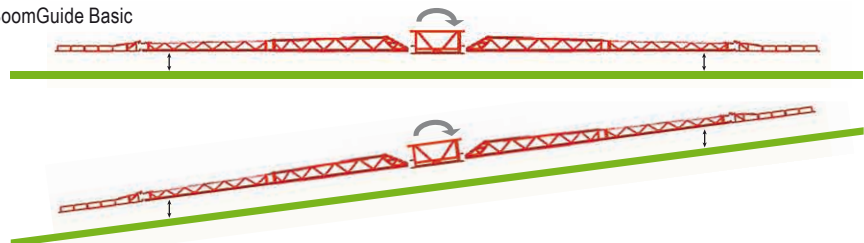

BoomGuide Pro

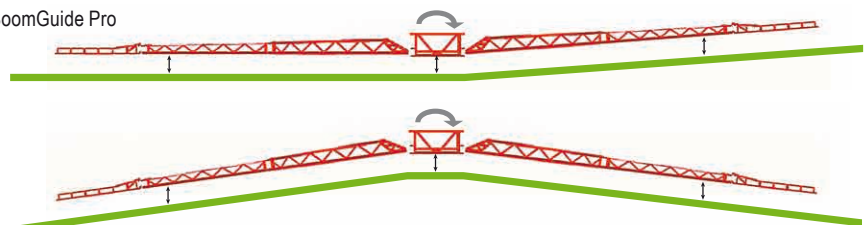

HSS Gestänge

Die professionellen Stahlgestänge, geringes Gewicht bei maximaler Stärke



Die HSS Gestänge verbinden drei elementare Aufgaben in einer Konstruktion: Voller Schutz aller verbauten Komponenten bei maximaler Gestängestärke und ruhigster Gestängelage. Der dreidimensionale Aufbau der einzelnen Gestängenelemente bietet Raum für die geschützte Verlegung der Schlauchleitungen. Die Edelstahl-Düsenrohre sind im Gestänge integriert und vor Anfahrbeschädigungen sicher. Sowohl die Düsenstöcke wie auch die Düsen, selbst lange Injektordüsen, sind auf der gesamten Auslegerbreite nach vorne und hinten geschützt. Kurzum, das ist 360° Rundumschutz für lange Arbeitstage in einer langen Saison und das Jahr für Jahr.

HSS Gestänge (m)	Spritzbreite*		Teilbreiten
	Symmetrische Klappung (m)	Asymmetrische Klappung (m)	
18	12	15	5/7/9
20	12	16	5/7
21	12	16,5	5/7
24	12	18	5/7/9
27	15	21	5/7/9
28	15	21,5	7/9
30	15	22,5	9
27')	21	24	5/7/9
28')	21	24,5	7/9
32')	28	30	9/11
33')	28	30,5	9/11
36')	28	32	9/11

* Angegebene Spritzbreite ist abhängig von der Teilbreitenaufteilung





Kraftvoll und Ruhig

Die 3-D Konstruktion der HSS Gestänge und das zentrale Dämpfersystem im Mittelteil reduzieren das horizontale Schwingen der Ausleger und leisten dadurch eine erfolgreiche Unterdrückung des ungewollten Fächereffekts. Professionell unterwegs selbst bei hohen Geschwindigkeiten.



Sicher im Straßenverkehr

Enge Straßen, Brücken, Sträucher und Bäume werden bei einer Transportbreite von 2,55 m und einer Transporthöhe von unter 4,00m zu keinem Problem.



Schnell und sicher wenden. In Kombination mit Deichsel- oder Achsschenkelenkung bedeutet das: Wenden auf kleinstem Raum in einer Spur. Das integrierte Tankdesign bringt eine hohe Bodenfreiheit mit einem niedrigen Schwerpunkt.

Klappen ohne lästiges Bestandsdurchkämmen
Die Klapp-Elemente der HSS Gestänge sind so ausgelegt, das kein Ausleger nach unten durch schwenkt und das auf einer freien Durchgangshöhe von 2,65m (Abstand Boden zur Düse, abhängig von Bereifung). Da wird kein Bestand unnötig beschädigt.



Aluminium-Gestänge vom Feinsten



All die Vorteile der HSS Gestänge, wie 360° Rundumschutz, geschützte Schlauchverlegung und Laufruhe durch Zentralsdämpfung sind hier noch einen Kick feiner auf die Spitze getrieben.



3-D Anfahrtsicherung

Die 3-D Anfahrtsicherung leistet nicht nur ein vor- und rückwärtiges Ausweichen der Gestänge-Endteile, sondern gibt auch ein Ausweichen nach oben frei.

HSA Gestänge (m)	Spritzbreite*			Teilbreiten
	Symmetrische Klappung (m)	Asymmetrische Klappung (m)		
24	12	18	5/7/9	
27	15	21	7/9	
28	15	21,5	7/9	
30	15	22,5	7/9/11	
32	17	24,5	9/11	
33	17	25	9/11	
36	20	28	9/11	

* Angegebene Spritzbreite ist abhängig von der Teilbreitenaufteilung





5 Jahre Garantie

In Aluminium Elemente schaffen, die individuell auf die anstehenden Belastungen ausgelegt sind, und diese Elemente dann dauerhaft zu verbinden ohne die Mikro-Struktur des Materials zu zerstören, das bedeutet Stärke. - Garantiert!



Ästhetisch – hochwertig und dauerhaft schön

Nicht nur optisch, sondern auch gefühlt ist das HSA Gestänge ein Highlight. Die veredelte glatte Oberfläche schmeichelt bei einer Berührung den Händen und zeigt, dass Verschmutzungen schwer anhaften bzw. leicht zu entfernen sind.



In der Ruhe liegt die Kraft

Wie bei den HSS-Stahl Gestängen, so auch bei den HSA-Aluminium Gestängen werden die horizontalen Schwingungen der Ausleger durch die großräumige 3-D Konstruktion und das zentrale Dämpfersystem im Mittelteil maximal reduziert. Präzise unterwegs selbst bei hohen Geschwindigkeiten.

untern durch schwenkt und das auf einer freien Durchgangshöhe von 2,65m (Abstand Boden zur Düse, abhängig von Bereifung). Da wird keine Pflanze unnötig beschädigt.

Auch auf der Straße zuhause

Eine Breite von 2,55m bei einer maximalen Höhe von unter 4,00m macht auch schmale Straßenverhältnisse zu ungefürchteten Wegen.

Auch hier: Klappen ohne lästiges Bestandsdurchkämmen. Die Klapp-Elemente der HSA Gestänge sind so ausgelegt, das kein Ausleger nach



Kverneland Rau iXtrack

Technische Daten

iXtrack	C30	C40	C50
1. Behältergröße			
Nennvolumen Hauptbehälter (l)	3000	4000	5000
Maximalvolumen Hauptbehälter (l)	3297	4230	5378
Spülwasserbehälter (l)	360	360	360
Handwaschbehälter (l)	15	15	15
2. Leergewichte (inkl. Gestänge)			
... mit HSS 18m	3985 kg	4235 kg	4285 kg
... mit HSS 20m	4030 kg	4280 kg	4330 kg
... mit HSS 21m	4040 kg	4290 kg	4340 kg
... mit HSS 24m	4080 kg	4330 kg	4380 kg
... mit HSS 27m	4310 kg	4560 kg	4610 kg
... mit HSS 28m	4330 kg	4580 kg	4630 kg
... mit HSS 30m	4350 kg	4600 kg	4650 kg
... mit HSS 32m	4645 kg	4895 kg	4945 kg
... mit HSS 33m	4650 kg	4900 kg	4950 kg
... mit HSS 36m	4680 kg	4930 kg	4980 kg
... mit HSA 24m	4150 kg	4400 kg	4450 kg
... mit HSA 27m	4200 kg	4450 kg	4500 kg
... mit HSA 28m	4210 kg	4460 kg	4510 kg
... mit HSA 30m	4250 kg	4500 kg	4550 kg
... mit HSA 32m	4290 kg	4540 kg	4590 kg
... mit HSA 33m	4300 kg	4550 kg	4600 kg
... mit HSA 36m	4644 kg	4910 kg	4960 kg
... mit HBWP 39m	4880 kg	5130 kg	5180 kg
... mit HBWP 40m	4900 kg	5150 kg	5200 kg
... mit HBWP 45m	-	5310 kg	5360 kg
3. Deichsel			
Hitchdeichsel mit HydroFlex Federung	Standard	▲ ¹	-
Hitch oder Zugmauldeichsel (Pumpen integriert) mit HydroFlex Federung	-	-	▲ ²
Hitch- oder Zugmaul- Lenkdeichsel (Pumpen integriert) ohne Federung	-	-	▲ ³
4. Zugösen			
Zugöse Ø 40 mm		▲ ¹	
Zugöse Ø 50 mm		▲ ²	
Kugelkopfkupplung Ø 80 mm		▲ ³	
5. Achse			
Gefederter Verstellachse: teleskopierbar 1,75 - 2,25m (40km/h)		▲TwinFlex hydro-pneumat. Federung	-
Gefederter Achse: über Felge fest von 1,80 bis 2,25m (40km/h)		▲TwinFlex hydro-pneumat. Federung	
Gefederter Lenk-Achse: über Felge fest von 1,80 bis 2,25m (40km/h)		▲TwinFlex hydro-pneumat. Federung und Lenkung	
2-Leitungs-Luftdruckbremsanlage		▲ ²	
6. Pumpen			
Kolbranpumpe 200 l/min		▲ ¹	
Kolbranpumpe 250 l/min		▲ ²	
Kolbranpumpe 2x 200 l/min (Spritzen/Rühren getrennt oder verbunden)		▲ ³	
Kolbranpumpe 2x 250 l/min (Spritzen/Rühren getrennt oder verbunden)		▲ ⁴	
7. Elektronik			
7.1. Basis Spritzcomputer			
FMC 5, 7 oder 9 Teilbreiten für Hydraulik-Set Basis (für Vorwahlsteuerung)		▲ ¹	
FMC 5, 7 oder 9 Teilbreiten für Hydraulik-Set Comfort (Ölumlautsteuerung)		▲ ²	
7.2. ISOBUS Elektroniken (ohne Bedieneinrichtungen)			
FMA 5-15 Teilbreiten für Hydraulik-Set Comfort (Ölumlautsteuerung)		▲ ³	
7.2.1. Bedieneinrichtungen für Kverneland ISOBUS Elektroniken			
Focus II und Switch box (ITH Kabel wird benötigt)		▲ ¹	
Switch box (für Focus II)		▲ ²	
7.2.2. ISOBUS Bedieneinrichtungen für ISOBUS Elektroniken			
IsoMatch Tellus und Switch box		▲ ¹	
Switch box (für IM Tellus oder andere ISOBUS Virtuelle Terminals)		▲ ²	
Joystick für IM Tellus (oder andere ISOBUS VT) und Switch box		●	
8. Optionen (werksseitig montiert)			
Tanklevel (option):		●	
iXclean Comfort (inkl. Tanklevel)		●	
iXclean Pro (inkl. Tanklevel)		●	
iXflow Zirkulationssystem		●	
Boom Guide Pro, ISOBUS kompatibel		●	
9. Zubehör (auch zur Nachrüstung)			
ErgoDrive Vorgewendemanagement (ISOBUS kompatibel)		●	
Hochdruck-Rührwerk		Standard	
Grenz- oder Randdüse (manuell oder elektrisch)		●	
Kotflügel (400-550-700mm)		●	
Hydrantenanschluss (2" - C-Kupplung)		●	
Hydrantfüllanschluss		●	
Aussenreinigungsset (Schlauchtrommel, 15 m Schlauch, Waschbürste und Düse)		●	
Spritzpistole		●	
Einspülschleuse		●	
Utensilienbox		●	
Saugschlauch 3"		●	
Rückschlagventil 3"		●	
Starguide III GPS - Automatische Teilbreitenschaltung + Parallelfahrhilfe		●	
Hang-Gyoskop-Modul für Starguide III		●	
▲ ¹ -▲ ³ ... eine dieser Möglichkeiten muss gewählt werden ▲ = serienmässig ● = Option, wahlfrei			

Feldspritzleitungen	HSS 18-24	HSS 27-30	HSA 24-36*	HSS 32-36	HBWP
1. Basismerkmale					
Arbeitsbreite	18/20/21/24	27/28/30	24/27/28/30/32/33/36*	32/33/36	39/40/45
Material	Stahl	Stahl	Aluminium	Stahl	Stahl
Transportposition	2-fach seitlich geklappt	2-fach seitlich geklappt	2-fach seitlich geklappt	2-fach seitlich geklappt	2-fach seitlich geklappt
2. Teilbreitenaufteilung					
Standard	5 / 5 / 5 / 7	7 / 7 / 9	7 / 7 / 9 / 9 / 9 / 9	9 / 9 / 9	11 / 11 / 13
Alternative 1 (2 Teilbreiten mehr als Standard)	7 / 7 / 7 / 9	9 / 9 / -	9 / 9 / 9 / 11 / 11 / 11 / 11	11 / 11 / 11	13 / 13 / 15
Alternative 2 (zwei Teilbreiten weniger als Standard)	- / - / - / 5	5 / - / -	5 / - / - / 7 / - / - / -	- / - / -	9 / 9 / -
3. Düsenstöcke					
Einfach - Düsenstock	▲ ¹	▲ ¹	▲ ¹	▲ ¹	▲ ¹
Dreifach - Düsenstock	▲ ²	▲ ²	▲ ²	▲ ²	▲ ²
Fünffach - Düsenstock	▲ ³	▲ ³	▲ ³	▲ ³	▲ ³
4. Transporthöhe					
Durchschn. Transporthöhe (je nach Bereifung sind Abweichungen möglich)	3.30m	3.60m	3.80m (*4.10m)	3.60m	3.60m
5. Gestänge Hydraulik					
Hydraulik-Set HSS/HSA Basis 1: Vorwahlschaltung:					
1 EW Traktor Steuergerät für Parallelogramm und 1DW Ventil für folgende Funktionen: - Symmetrische Reduzierung - hydraulischer Hangausgleich - hydraulische Pendelblockierung	▲ ¹	▲ ¹	▲ ¹	▲ ¹	-
Hydraulik-Set HSS/HSA Comfort 1: Ölumlaufsteuerung:					
1 DW Traktor Steuergerät (oder 1 EW + freier Rücklauf) für folgende Funktionen: - Parallelogramm oder Lift - Symmetrische Reduzierung - hydraulischer Hangausgleich - hydraulische Pendelblockierung	▲ ²	▲ ²	▲ ²	▲ ²	-
Hydraulik-Set HSS/HSA Comfort 2: Ölumlaufsteuerung:					
1 DW Traktor Steuergerät (oder 1 EW + freier Rücklauf) für folgende Funktionen: - Parallelogramm - symmetrische & asymmetrische Gestänge Reduzierung - hydraulischer Hangausgleich - hydraulische Pendelblockierung	▲ ³	▲ ³	▲ ³	▲ ³	-
Hydraulik-Set HSS/HSA Comfort 3: Ölumlaufsteuerung:					
1 DW Traktor Steuergerät (oder 1 EW + freier Rücklauf) für folgende Funktionen: - Parallelogramm - symmetrische & asymmetrische Gestänge Reduzierung - hydraulischer Hangausgleich - variable Geometrie - hydraulische Pendelblockierung	▲ ⁴	▲ ⁴	▲ ⁴	▲ ⁴	-
Hydraulik-Set HBWP Comfort 1: Ölumlaufsteuerung:					
1 DW Traktor Steuergerät (oder 1 EW + freier Rücklauf) für folgende Funktionen: - Parallelogramm - Symmetrische Reduzierung - hydraulischer Hangausgleich - hydraulische Pendelblockierung	-	-	-	-	▲ ²
Hydraulik-Set HBWP Comfort 2: Ölumlaufsteuerung:					
1 DW Traktor Steuergerät (oder 1 EW + freier Rücklauf) für folgende Funktionen: - Parallelogramm - Symmetrische Reduzierung - hydraulischer Hangausgleich - variable Geometrie - hydraulische Pendelblockierung	-	-	-	-	▲ ²

Wir weisen darauf hin, dass die Angaben in diesem Prospekt nur der allgemeinen Information dienen und zur weltweiten Verbreitung gedacht sind. Die Kverneland Group übernimmt keine Haftung für mögliche Ungenauigkeiten, Irrtümer oder Auslassungen. Die Verfügbarkeit der Modelle, Spezifikationen und Zusatzausrüstung können von Land zu Land variieren. Bitte wenden Sie sich hierzu an Ihren lokalen Händler Kverneland Group behält sich zu jeder Zeit Änderungen des Designs und der gezeigten oder beschriebenen Spezifikationen vor. Einzelne Merkmale können hinzukommen oder entfernt werden ohne vorherige Ankündigung oder Verpflichtungen. Schutzvorrichtungen der Maschinen können auf den Bildern allein zur besseren Darstellung der Maschinenfunktionen entfernt worden sein. Zur Vermeidung des Verletzungsrisikos sollten Schutzvorrichtungen jedoch nie entfernt werden. Sollte das Entfernen der Schutzvorrichtung dennoch einmal notwendig werden, z. B. für Wartungsmaßnahmen, wenden Sie sich bitte an Ihren Kundendienst. © Kverneland Group Nieuw-Vennep BV



QR-Code scannen und die iXtrack im Internet besuchen!





Kverneland Group

Die Kverneland Group ist eines der führenden internationalen Unternehmen in der Entwicklung, Produktion und dem Vertrieb von Landmaschinen.

Innovativ und stets auf dem neuesten Stand der Technik bieten wir dem Landwirt, Lohnunternehmer und Händler eine einzigartig breite und hochwertige Produktpalette. Das Lieferprogramm der Kverneland Group umfasst Produkte für die Bereiche Bodenbearbeitung, Sätechnik, Pflanzenschutz, Düngung, Gülletechnik, Futterernte- und Grünlandtechnik sowie elektronische Lösungen für landwirtschaftliche Traktoren und Maschinen.



Original-Ersatzteile

Kverneland Group Original-Ersatzteile gewährleisten einen zuverlässigen, sicheren und optimalen Einsatz und eine lange Betriebsdauer Ihrer Maschine. Innovative Produktionstechniken und patentierte Prozesse in all unseren Produktionsstandorten garantieren einen hohen Qualitätsstandard.

Die Kverneland Group hat ein sehr professionelles Händlernetz, um Sie mit Service, technischem Wissen und Originalersatzteilen schnellstmöglich zu versorgen. Wir wiederum unterstützen unsere Partner durch Qualitätersatzteile und stellen eine leistungsfähige Versorgung über unsere Zentrallager weltweit rund um die Uhr zur Verfügung.



 **Besuche uns auf YouTube**
www.youtube.com/kvernelandgrp

 **Werde unser Fan auf facebook**
www.facebook.com/KvernelandGroup
www.facebook.com/iMFarming

 **Follow us on Twitter**
[#KvernelandGroup](https://twitter.com/KvernelandGroup)
[#iM_Farming](https://twitter.com/iM_Farming)

Kverneland Group Deutschland GmbH
Coesterweg 25, D59494 Soest
Telefon: +49 (0)29 21 3699-0
Telefax: +49 (0)29 21 3699-408

<http://de.kverneland.com>